

P8 T 2 Levit

CZ Dvoutlačítkový vysílač

GB Two-button transmitter

P8 T 4 Levit

CZ Čtyřtlačítkový vysílač

GB Four-button transmitter



ENIKA.CZ s.r.o.
Vlkov 33, 509 01 Nová Paka, Czech Republic
Telefon: +420 493 773311, Fax: +420 493 773322
E-mail: enika@enika.cz, http://www.enika.cz

CZ POPIS

Vysílač slouží ve spolupráci s přijímači systému POSEIDON® k dálkovému bezdrátovému ovládní elektrických spotřebičů prostřednictvím kódovaného rádiového signálu.

Při stisku horní nebo dolní části hmatníku vysílače (obr. 1a, b) se vyšle kódovaný signál, který přijímač zachytí a provede naprogramovanou funkci. Součástí vysílaného kódu je i informace, která část hmatníku byla stisknuta. Tuto informaci přijímač vyhodnocuje, takže jeden vysílač může v závislosti na stisknutém hmatníku řídit několik přijímačů, nebo provádět několik funkcí, nebo je možné několika vysílači ovládat jeden přijímač.

Každý vysílač má od výrobce nastaven svůj vlastní neopakovatelný kód, takže nemůže docházet k vzájemnému ovlivňování při používání několika vysílačů.

Vysílání kódu je indikováno problikáváním odpovídající svítivé diody (LED) v průzoru hmatníku po dobu jeho stisku.

Podle popisu v návodu příslušného přijímače lze vysílač naprogramovat v tzv. vicetlačítkových funkcích. Pro ovládní sdružených dvoutlačítkových funkcí (např. ON + OFF, TIMER + OFF, JAL, ROLL) lze použít obou částí hmatníku. Oba hmatníky podle obr. 1b se použijí při ovládní funkcí JAL a ROLL ve třítlačítkovém módu.

UVEDENÍ DO PROVOZU

Upevnění vysílače na vybrané místo se provádí přišroubováním nebo přilepením oboustrannou lepicí páskou.

Montáž

- Po vyjmutí výrobku z obalu sejměte vysílací jednotku (obr. 2c) ze základní desky (obr. 2a).
- Odstraňte izolační fólii mezi baterií (obr. 3) a kontaktem.
- Přišroubujte nebo přilepte základní desku (obr. 2a).
- Na základní desku nasadte rámeček (obr. 2b) – není součástí dodávky.
- Vysílací jednotku (obr. 2c) nasuňte na základní desku. Pozor na správnou orientaci!

Při instalaci do vícenásobného rámečku spolu s jiným přístrojem je nutno předem odstranit přesahující část základní desky odmlomením v označeném místě.

Demontáž

- Zasunutím přiloženého demontážního klíče do drážky mezi oba díly rámečku oddělte a sejměte vrchní část rámečku (obr. 4).
- Pomocí vhodného šroubováku vysílací jednotku vysuňte ze základní desky (obr. 5).

Výměna baterie

Na vybití baterie upozorňuje změna blikání LED. Rovnoměrné pravidelné blikání při stisku hmatníku se u vybité baterie změní na nerovnoměrné problikávání. Na vybitou baterii vysílače upozorňují i signalizační LED na některých přijímačích.

Výměna baterie (obr. 3) se provede po demontáži vysílací jednotky ze základny.

Poznámky:

Přístroj je napájen 3V baterií a proto jej lze umístit i ve vlhkém prostředí (koupelna, sklep) nebo přímo na hořlavý podklad (např. na dřevěný obklad). Pokud hmatník zůstane stisknutý po dobu delší než 60 s, vysílání kódu se automaticky zruší. Pro zajištění maximálního dosahu neumísťte přístroj na kovovou podložku nebo v blízkosti kovových předmětů.

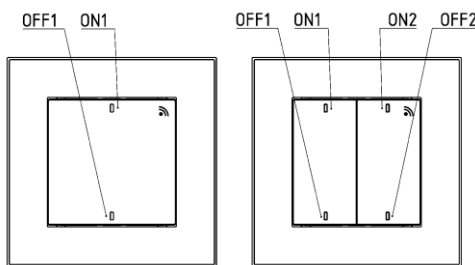

Obr. 1a, Fig. 1a

Obr. 1b, Fig. 1b

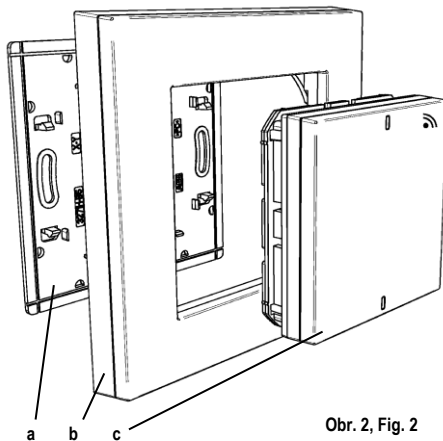

Obr. 2, Fig. 2

ENIKA.CZ s.r.o. tímto prohlašuje, že tento P8 T 2 (4) Levit je ve shodě se základními požadavky a dalšími příslušnými ustanoveními směrnice 1999/5/ES.

GB

DESCRIPTION

Use this transmitter along with receivers of the POSEIDON® system for remote wireless control of electrical appliances using encoded radio-frequency signals.

If button of the transmitter is pressed (fig. 1a, 1b), the transmitter sends a coded signal which is received by the receiver and the programmed function is carried out. The transmitted code includes information about which part of the button has been pressed. The receiver evaluates this information, which means that based on the pressed part of the button, a single transmitter can control several receivers or execute several functions, or several transmitters can control a single receiver.

Each transmitter has its own default unique code set by the manufacturer to avoid mutual interference when using more transmitters.

Ongoing transmission of a coded signal is indicated by a green flashing LED in the button slot while the button is pressed.

Transmitters can be programmed for so-called multi-button functions according to the description in the instruction manual of the respective receiver. To control associated functions (ON + OFF, TIMER + OFF, JAL, ROLL), use the both parts of the button. Both buttons according to fig. 1b can also be used to control JAL and ROLL functions in the three-button mode.

FIRST USE

Mount the transmitter in the selected location by screwing or sticking by double-sided adhesive tape.

Installation

- Unpack the product and remove the transmitter unit (fig. 2c) from the main board (fig. 2a).
- Remove the insulation foil between the battery (fig. 3) and the contact.
- Screw down or stick the main board (fig. 2a).
- Attach the frame (fig. 2b) (not included) to the main board.
- Slide the transmitter unit onto the main board. Pay attention to the right orientation!

If installing in a multiple frame along with other devices, it is necessary to remove the sticking out part of the main board by breaking it off at the marked position.

Disassembly

- Insert the included disassembly key into the rabbit between the both parts of the frame and separate and take off the upper part of the frame (fig. 4).
- Using the suitable screwdriver remove the transmitter unit from the main board (fig. 5).

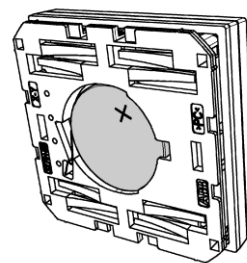

Obr. 3, Fig. 3

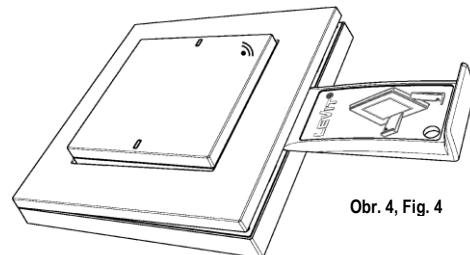

Obr. 4, Fig. 4

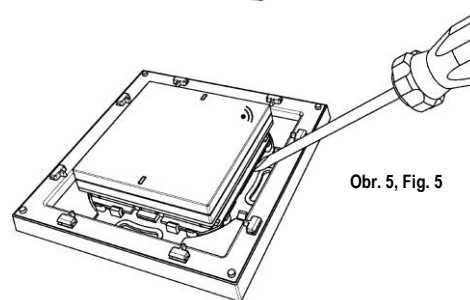

Obr. 5, Fig. 5

Technická data / Technical data	P8 T 2 (4) Levit
Počet kanálů / Number of channels:	2 (P8 T 2 Levit) 4 (P8 T 4 Levit)
Použitá baterie / Battery used:	CR2430 3V lithiová / lithium
Životnost baterie / Battery life time:	10 let / years
Stupeň krytí / Protection:	IP 20 podle / according to ČSN EN 60529
Provozní teplota / Operating temperature:	-20 + + 55 °C
Provozní kmitočet / Frequency:	868,3 MHz
Dosah / Range:	150 m ve volném prostoru / in open space
Počet kódů / Number of codes:	2 ²⁴
Hmotnost / Weight:	40 g
Rozměry / Dimensions:	78 x 78 x 17 mm (s rámečkem / with frame)
Na zařízení není dovoleno provádět dodatečné technické úpravy! It is forbidden to do any technical modifications on the device!	
Zařízení lze provozovat na základě aktuálního VO-R/10/ (viz www.ctu.cz) a za podmínek v něm uvedených.	

Replacing the battery

A weak battery is indicated by a change in the LED flashing. If the battery is weak, even and regular flashing will change to irregular flashing. Indication LEDs in some receivers will indicate a weak battery in the transmitter, too. If you need to replace the battery (fig. 3), dismount the transmitter unit from the main board.

Notes:

The device is powered by a 3V battery and therefore can be placed even in a humid area (such as a bath-room or cellar) or directly on a flammable base (such as a wood wall lining). If the keypad remains blocked in the depressed position for a period longer than 60 s, transmission of the code will automatically be cancelled.

To ensure the maximum range, do not place the device on a metal base or near metal objects.

ENIKA.CZ s.r.o. hereby declares that this P8 T 2 (4) Levit complies with the essential requirements and other relevant provisions of Directive 1999/5/EC.

Prohlášení o shodě

Výrobce: ENIKA.CZ s. r. o.
190 00 PRAHA 9, Pod Harfou 933/86
IČO: 28218167

tímto prohlašuji, že výrobek

typové označení: P8 T 2 Levit
P8 T 4 Levit

specifikace: ---
druh výrobku: dvou-, čtyřtlačítkový vysílač

frekvence: 868,3 MHz
vř výkon: 10 dBm

- je ve shodě se základními požadavky **NV 426/2000 Sb.** v platném znění a s **NV 481/2012 Sb.** v platném znění

- odpovídá základním požadavkům a dalším ustanovením evropské direktivy **1999/5/ES (R&TTE)** (Směrnice o radiových zařízeních a telekomunikačních koncových zařízeních a vzájemném uznávání jejich shody) a evropské direktivy **2011/65/EU (RoHS)**

- splňuje požadavky těchto norem a předpisů:

rádiové parametry, EMC: ČSN ETSI EN 300 220-1 V2.1.1: 2007
ČSN ETSI EN 300 220-2 V2.1.1: 2006
ČSN ETSI EN 301 489-3 V1.4.1: 2003

elektrická bezpečnost: ČSN EN 60950-1 ed.2: 2006

Toto prohlášení je vydáno na výhradní odpovědnost výrobce.

ing. Vladimír Militký,
řídění systému jakosti

V Nové Pace dne 02.03.2015